

INSTRUKCJA OBSŁUGI

(tłumaczenie instrukcji oryginalnej)

OREC

HRC673

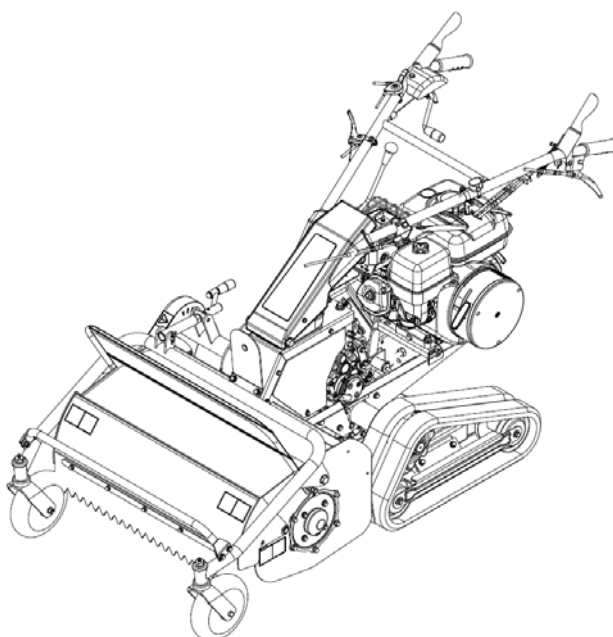

Kosiarka bijakowa prowadzona przez pieszego



Przed uruchomieniem urządzenia dokładnie i uważnie zapoznaj się z instrukcją obsługi, zatrzymaj instrukcję na przyszłość. W przypadku jakichkolwiek pytań odnośnie instrukcji, prosimy zwrócić się do dystrybutora w Polsce – Aries Power Equipment Sp. z o.o. lub na

www.ariespower.pl

Ostatnia aktualizacja : Luty 2019

“Punktem odniesienia w przypadku kwestii spornych jest angielska wersja Instrukcji obsługi.”

WSTEP

Słowo wstępne dla użytkownika

Zanim zaczniesz korzystać z kosiarki, przeczytaj tę instrukcję, informacje zawarte w niniejszej instrukcji powinny pomóc Ci w osiągnięciu wydajnej i bezpiecznej pracy. Bezpieczne użytkowanie będzie wynikać tylko z tego, w jaki sposób będziesz korzystać z urządzenia zgodnie z ograniczeniami opisanymi w tej instrukcji. Dlatego musisz znać i przestrzegać **wszystkich** zaleceń bezpieczeństwa zawartych w tej instrukcji oraz tych dotyczących użytkowania Twojego urządzenia.

Kosiarka, którą właśnie zakupiłeś, została zaprojektowana i wyprodukowana aby spełnić Twoje oczekiwania. Jak każda inna maszyna mechaniczna, wymaga właściwej konserwacji i musi być utrzymywana w czystości. Smaruj maszynę jak wskazano w instrukcji. Postępuj zgodnie z zasadami i wskazówkami bezpieczeństwa opisanymi w niniejszej instrukcji oraz wskazanymi na naklejkach ostrzegawczych na urządzeniu.

Co do konserwacji, zawsze pamiętaj, że twój diler OREC ma umiejętności, oryginalne części i narzędzia niezbędne do rozwiązania ewentualnych problemów.

Używaj tylko oryginalnych części OREC: "nieoryginalna" część nie zapewni ci prawidłowej i bezpiecznej pracy i może spowodować, że gwarancja przestanie obowiązywać. Wpisz nazwę i numer seryjny swojej maszyny poniżej:

MODEL :

NUMER SERYJNY :

Zawsze podawaj te informacje sprzedawcy / w serwisie, aby otrzymać odpowiednie części.

W trosce o stały postęp OREC zachowuje prawo do modyfikowania maszyn bez konieczności do modyfikowania już sprzedanych.

Ilustracje i charakterystyki w niniejszej instrukcji mogą nieznacznie różnić się od twojej maszyny ze względu na ciągłe ulepszenia wprowadzone przez nasz dział produkcji.

W niniejszej instrukcji, lewa i prawa ręka oraz tył i przód są określane względem pozycji za kierownicą.

W całej instrukcji słowo **WAŻNE** służy do wskazania, że usterka może spowodować uszkodzenie maszyny. Słowa "**OSTRZEŻENIE, UWAGA i NIEBEZPIECZEŃSTWO**" są używane z piktogramem "bezpieczeństwo / ostrzeżenie" (trójkąt z wykrzyknikiem) w celu wskazania zagrożenia dla twojego bezpieczeństwa.



Ten symbol wskazuje, że musisz zachować czujność, ponieważ twoje bezpieczeństwo jest zagrożone. Przypomina, że musisz postępować zgodnie ze wskazówkami i zachować szczególną uwagę przy niebezpiecznych operacjach, które mogą potencjalnie powodować obrażenia.

OSTRZEŻENIE

Przypomina zasady bezpieczeństwa, które mogą powodować obrażenia jeśli nie są przestrzegane.

UWAGA

Pamiętaj aby zwracać uwagę na realne zagrożenia, które mogą powodować obrażenia, a nawet śmierć, jeśli nie zostaną podjęte odpowiednie środki ostrożności.

NIEBEZPIECZEŃSTWO

Wskazuje na główne zagrożenie, które najprawdopodobniej spowoduje nieodwracalne uszkodzenie ciała lub śmierć, jeśli odpowiednie środki ostrożności nie zostaną podjęte.

SPIS TREŚCI

WSTĘP.....	2
SPIS TREŚCI	3
DANE TECHNICZNE.....	3
LISTA KONTROLNA	4
ZASADY BEZPIECZEŃSTWA	5
ELEMENTY SKŁADOWE URZĄDZENIA	6
NAKLEJKI OSTRZEGAWCZE	7
ELEMENTY STERUJĄCE	9
PRACA	12
CZYNNOŚCI KONSERWACYJNE PODEJMOWANE PRZEZ UŻYTKOWNIKA	14
ROZWIĄZYWANIE PROBLEMÓW	21
MOMENTY DOKRĘCENIA (Nm).....	22
DEKLARACJA ZGODNOŚCI WE (tłumaczenie).....	23
POMIARY WIBRACJI.....	23
WARUNKI GWARANCJI	24
NOTATKI	24

DANE TECHNICZNE

Model	HRC673
Silnik	HONDA GX270
Moc silnika (KM)	8.6 KM
Przekładnia	Mechaniczna
Prędkość naprzód (km/h)	(1) 0.95, (2) 1.99, (3) 3.50
Prędkość wstecz (km/h)	0.95
Szerokość koszenia (mm)	650
Wysokość koszenia (mm)	50 do 110
Waga (kg)	170
Zbiornik paliwa (litry)	4.1
Przełożenie napędu na noże	paski
Załączanie noża	napięcie paska
Prędkość ostrza (obr/min)	3850
Szerokość całkowita (mm)	810

LISTA KONTROLNA

INSTRUKCJE DLA DILERÓW

- Montaż, instalacja i pierwsze uruchomienie maszyny wykonuje diler OREC na swoją odpowiedzialność.
- Przeczytaj instrukcję obsługi, jak również zalecenia bezpieczeństwa. Sprawdź, wszystkie punkty kontroli przed dostawą i w trakcie dostawy określone poniżej.

KONTROLA PRZED DOSTAWĄ

- Sprawdź, czy wszystkie osłony, siatki/kraty i pokrywy są na swoim miejscu i są w dobrym stanie.
- Sprawdź, czy nie ma wycieku oleju, w razie potrzeby napraw.
- Sprawdź, czy nalepki ostrzegawcze są na swoim miejscu i czy są w dobrym stanie. Wymień je, jeśli to konieczne.
- Sprawdź, czy wszystkie śruby i nakrętki są prawidłowo dokręcone z właściwym momentem (patrz tabela na końcu).
- Zabezpiecz smarowniczkę, powlekając je smarem i nasmaruj maszynę.
- Sprawdź, czy urządzenie działa poprawnie.

KONTROLA W CZASIE DOSTAWY

- Pokaż użytkownikowi jak dokonywać regulacji.
- Wy tłumacz użytkownikowi wagę odpowiedniego smarowania i pokaż mu wszystkie miejsca smarowania maszyny.
- Pokaż użytkownikowi elementy ochronne, siatki/kraty, osłony i elementy opcjonalne.
- Wy tłumacz użytkownikowi, że jeśli porusza się po drodze, musi używać odpowiednich sygnałów.

ZASADY BEZPIECZEŃSTWA



UWAGA

Niektóre ilustracje pokazują maszynę bez osłon i pokryw. Nigdy nie uruchamiaj maszyny bez zamontowanych elementów osłonowych.

- Naucz się jak zatrzymać maszynę w sytuacji awaryjnej.
- Przeczytaj instrukcję obsługi.
- Nie pozwól nikomu niezaznajomionemu z instrukcją obsługi używać urządzenia.
- Nie pozwalaj dzieciom używać kosiarki.
- Nie noś luźnych ubrań. Mogą zostać pochwycone przez elementy ruchome.
- Podczas używania kosiarki zawsze zakładaj wyposażenie ochronne.
- Pracuj wyłącznie przy świetle dziennym lub bardzo dobrym sztucznym oświetleniu.
- Sprawdź czy naklejki ostrzegawcze znajdują się na swoim miejscu i są w dobrym stanie.
- Utrzymuj maszynę wolną od błota i brudu.
- Upewnij się przed jej uruchomieniem, że maszyna może działać poprawnie.
- Upewnij się, że wszystkie osłony, siatki/kraty i pokrywy są na swoim miejscu i są w dobrym stanie.
- Jest rygorystycznie zakazane przewożenie osób lub zwierząt na kosiarce podczas pracy lub podczas jazdy.
- Nigdy nie zatrzymuj się ani nie ruszaj gwałtownie jeśli pracujesz na pochyłości. Nigdy nie używaj kosiarki na grząskim terenie.

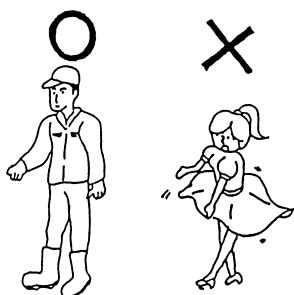

- Zredukuj prędkość jazdy podczas pracy na pochyłości oraz przed skręcaniem aby zapobiec zagrożeniu utraty kontroli.
- Zachowaj szczególną ostrożność podczas pokonywania rowów.
- Zatrzymaj silnik i zaciągnij hamulec przed podjęciem jakiegokolwiek interwencji przy maszynie.
- Nigdy nie pracuj pod maszyną lub podniesioną jej częścią, jeśli nie jest odpowiednio unieruchomiona i zabezpieczona w pozycji zapewniającej odpowiednie bezpieczeństwo.
- Podczas koszenia na pochyłości, zawsze poruszaj się w górę i dół stoku, nigdy w poprzek.

nigdy w poprzek.

- Unikaj niestabilnych nasypów, dziur i skał. Mogą stanowić zagrożenie podczas manewrowania lub transportu.
- Trzymaj się z daleka od przewodów elektrycznych i innych przeszkód. Kontakt z przewodami elektrycznymi powoduje porażenie prądem i śmierć.
- Zatrzymaj maszynę stopniowo podczas podnoszenia lub opuszczania kosiarki.
- Kończąc pracę, zatrzymaj silnik i zdejmij fajkę świecy zapłonowej przed pozostawieniem kosiarki.
- Załączaj wszystkie elementy wyposażenia ochronnego.

Operuj elementami sterującymi tylko wtedy, gdy jesteś już prawidłowo ustawiony za kierownicą kosiarki.

- Sprawdź wizualnie ewentualne wycieki hydrauliczne oraz czy żadne części nie są wadliwe lub czy ich nie brakuje. Napraw przed użyciem.
- Nigdy nie zmieniaj ustawień silnika, są one ustawione fabrycznie. Zmiana tej regulacji może spowodować awarie.
- Upewnij się, że użytkownik maszyny przeczytał i zrozumiał tę instrukcję oraz że zna wszystkie zalecenia bezpieczeństwa przed uruchomieniem.
- Zawsze używaj uchwyty i młotka z brązu podczas wymiany lub ingerencji na sworznie i śruby na końcu siłowników, prętów ... itp., aby uniknąć projekcji metalowych fragmentów.
- Benzyna jest wysoce łatwopalna:
 - Tankuj na zewnątrz, nigdy nie pal podczas tankowania
 - Nigdy nie tankuj pracującego silnika, przed tankowaniem zatrzymaj silnik
 - Pozwól silnikowi ostygnąć przed tankowaniem
 - Jeśli rozlałeś paliwo, nie uruchamiaj silnika przed całkowitym uprzątnięciem rozlanego paliwa
 - Po tankowaniu sprawdź prawidłowe zakręcenie korka wlewu paliwa

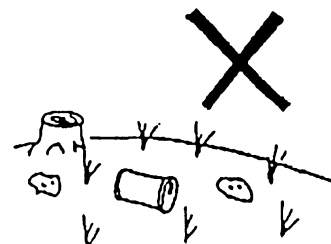

ELEMENTY SKŁADOWE URZĄDZENIA

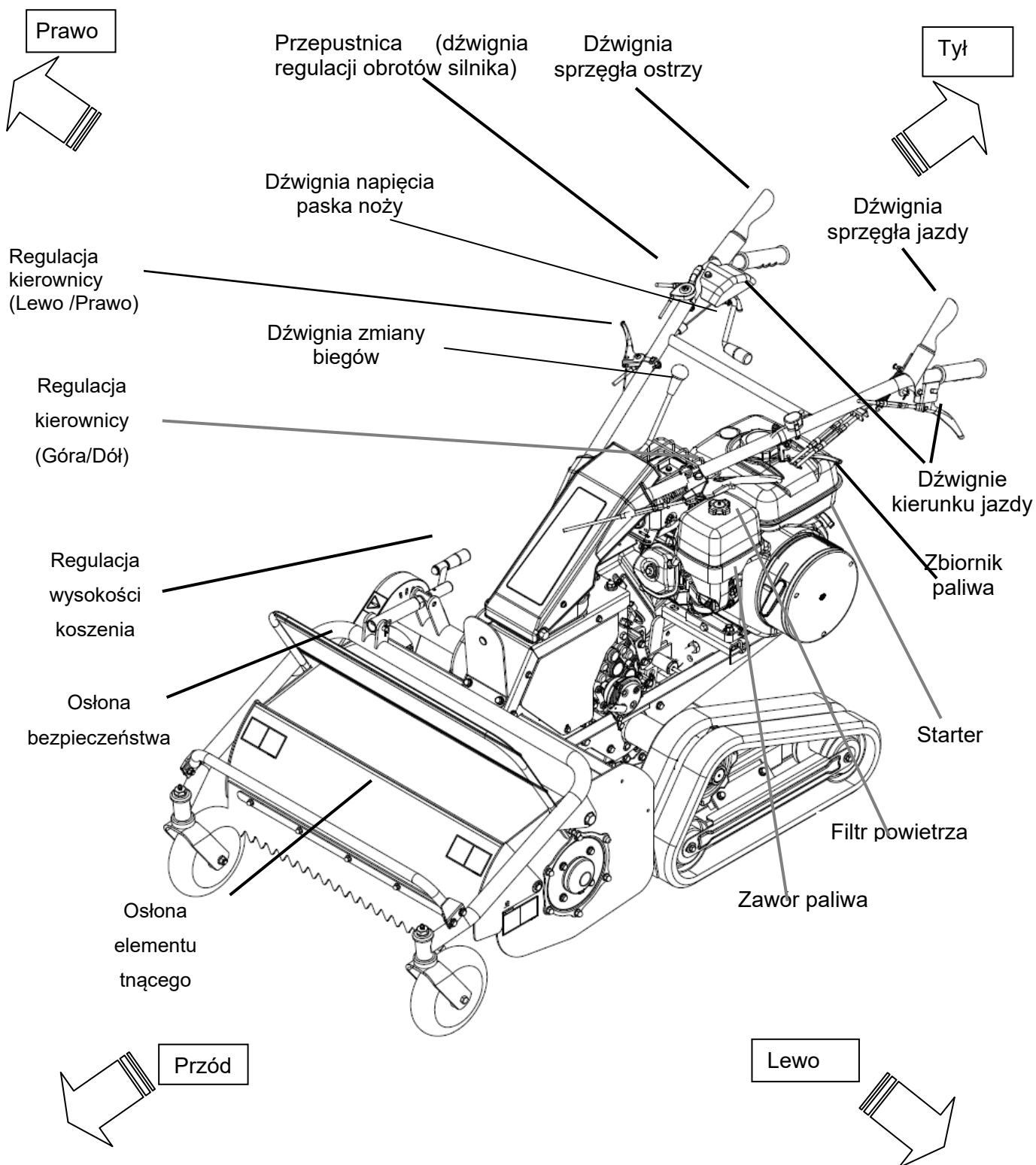

NAKLEJKI OSTRZEGAWCZE

Zapoznaj się z ich umiejscowieniem i wymień natychmiast w przypadku uszkodzenia lub zaginięcia



Przed serwisowaniem zdejmij fajkę świecy zapłonowej, przeczytaj instrukcję obsługi



Uważaj na wyrzucane objekty



Zachowaj odstęp od maszyny



Zapoznaj się z Instrukcją

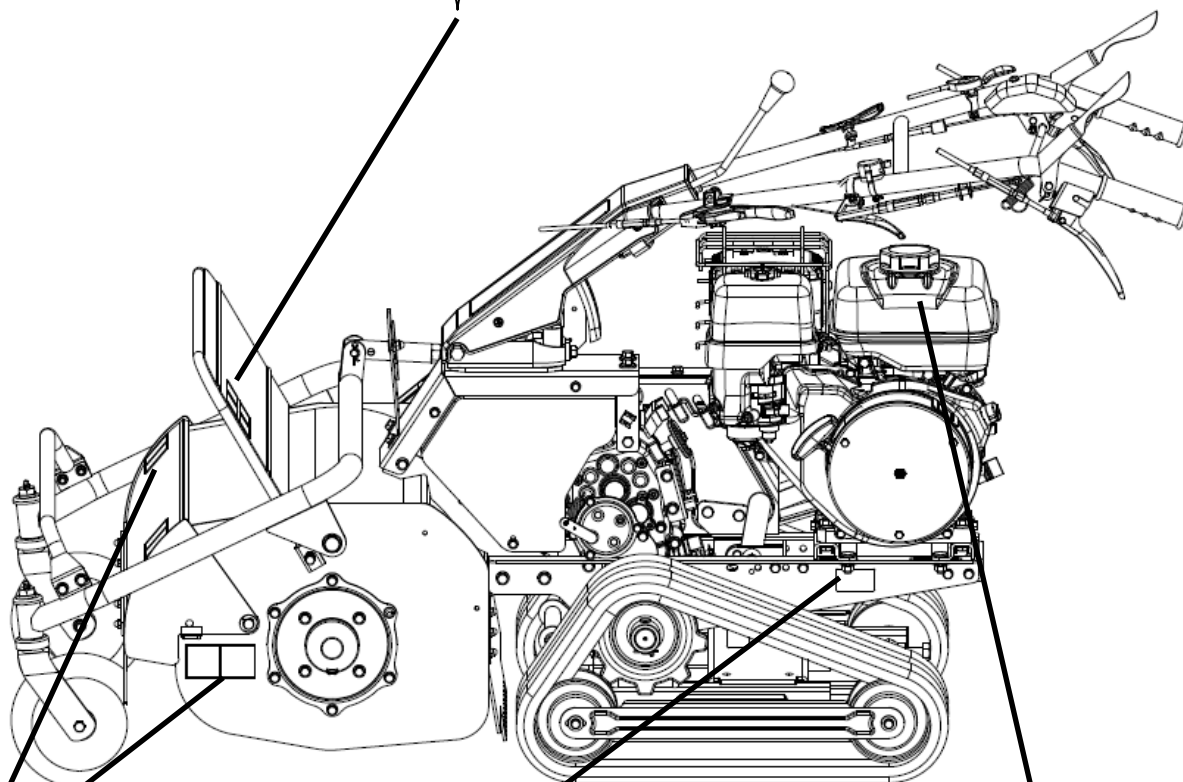

Nie wkładaj dłoni ani stóp pod obudowę noży

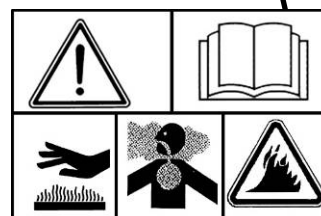

Przeczytaj instrukcję obsługi aby być świadomym zagrożeń, np. Poparzeń, zatrucia spalinami czy pożaru

NAKLEJKI OSTRZEGAWCZE (kontynuacja)

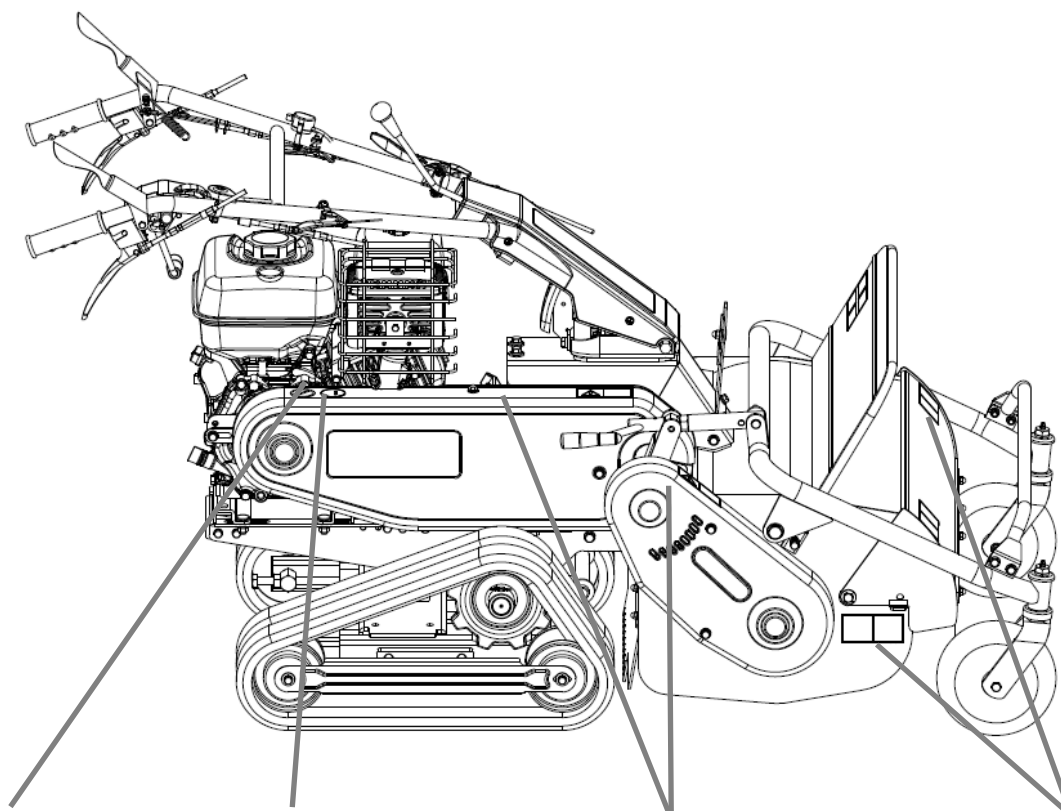

Nie używaj na pochyłościach większych niż 25°



Stosuj wyposażenie ochronne przeciw zapyleniu, hałasowi i noś okulary ochronne



Uważaj – przeniesienie napędu pod osłoną



Nie wkładaj dłoni ani stóp pod obudowę noży

ELEMENTY STERUJĄCE

DŹWIGNIA SPRZĘGŁA JAZDY

Dociśnij dźwignię (1, Rys. 1) do rączki kierownicy aby wprawić kosiarkę w ruch. Puść dźwignię, wtedy kosiarka zatrzyma się.

DŹWIGNIA SPRZĘGŁA NOŻY

Dźwignia sprzęgła noży łączy przeniesienie napędu z silnika na ostrza, umożliwiając koszenie. Wciśnij dźwignię (2, Rys. 1) następnie dociągnij dźwignię (3, Rys. 1) aby wprawić ostrza w ruch.

Gdy zwolnisz dźwignię, bęben zatrzyma się.

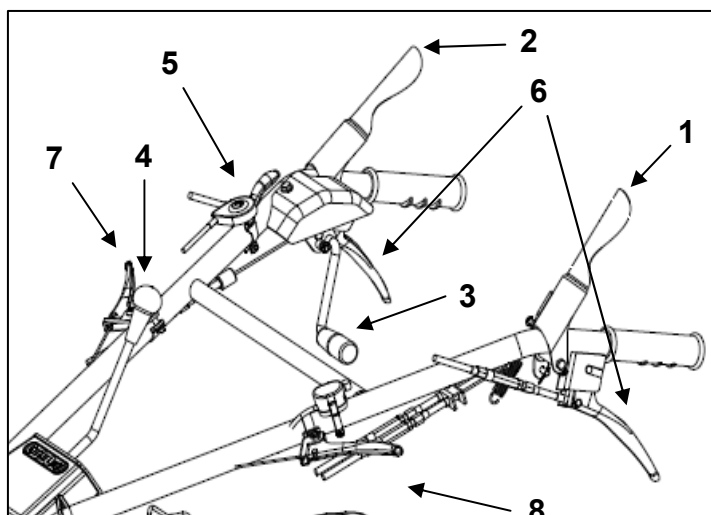

OSTRZEŻENIE

Nigdy nie próbuj uruchomić lub zatrzymać kosiarki z załączonymi nożami

DŹWIGNIA PRĘDKOŚCI JAZDY

Ta dźwignia (4, Rys. 1) pozwala wybrać spośród 3 prędkości jazdy naprzód (1, 2, 3), 1 prędkości wstecz (R) oraz 1 ustawienia neutralnego (N).

OSTRZEŻENIE

Upewnij się, że zmieniasz ustawienie dźwigni prędkości jazdy gdy sprzęgło jazdy jest rozłączone.

DŹWIGNIA PRZEPUSTNICY

Przestaw dźwignię przepustnicy (5, Rys. 1) w lewo aby zwiększyć obroty silnika, przestaw dźwignię w prawo aby zmniejszyć obroty do obrotów jałowych. Koś zawsze przy pełnych obrotach silnika.

DŹWIGNIE KIERUNKU JAZDY

Dźwignie kierunku jazdy (6, Rys. 1) są używane do zmiany kierunku jazdy kosiarki. Dociśnij prawą dźwignię aby skręcić w prawo, lewą aby skręcić w lewo. Aby przestawić maszynę gdy silnik nie pracuje, wciśnij obie dźwignie.

NIEBEZPIECZEŃSTWO

Nie wciskaj obu dźwigni na pochyłościach gdy silnik pracuje.

DŹWIGIENKI REGULACJI KIEROWNICY

Dociśnij dźwignię (7, Rys. 1) aby przestawić kierownicę lewo/prawo. Dociśnij dźwignię (8, Rys. 1) aby przestawić kierownicę góra/dół.

DŹWIGIENKA SSANIA (1, RYS. 2)

Przestaw dźwignię do pozycji X aby włączyć ssanie przy zimnym silniku, gdy silnik uruchomi się przestaw do Y.

WAŻNE

Nie ma potrzeby włączania ssania jeśli silnik jest gorący.



Rys. 2

ZAWÓR PALIWA (2, RYS. 2)

Otwórz zawór paliwa przed uruchomieniem maszyny. Zamykaj zawór paliwa jeśli maszyna stoi nieużywana. Przetaw zawór do pozycji Y aby otworzyć zawór lub do pozycji X aby zamknąć zawór.

WYSOKOŚĆ KOSZENIA

Wysokość koszenia można regulować za pomocą dźwigni korbowej (1, Rys. 3) kręcąc zgodnie z ruchem wskazówek zegara zmniejszasz wysokość koszenia, przeciwnie do ruchu wskazówek – zwiększasz wysokość koszenia.

OSTRZEŻENIE

Zawsze reguluj wysokość koszenia przy wyłączonym silniku i zdjętej fajce świecy zapłonowej. Przy niskim koszeniu, potrzebna jest większa moc i więcej przedmiotów może zostać pochwyconych przez noże i wyrzuconych spod osłony. Zbyt niskie koszenie może uszkodzić kosiarkę i spowodować obrażenia.

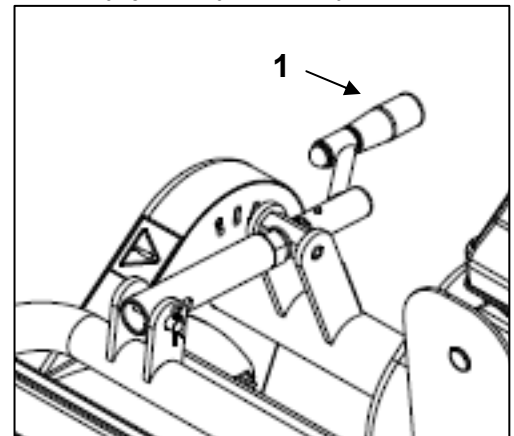

Rys. 3

WŁĄCZNIK ON/OFF SILNIKA

Ten włącznik umieszczony jest po lewej stronie rączki kosiarki. Przetawiony do pozycji « ON » pozwala uruchomić silnik i zatrzymać po przestawieniu do pozycji "OFF". (Rys. 4) Używaj tego włącznika do uruchamiania i zatrzymywania silnika.

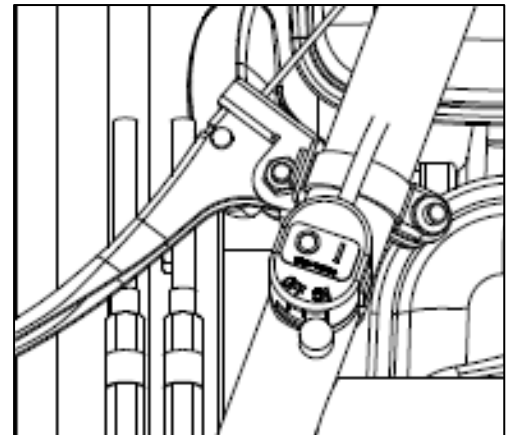

Rys. 4

SILNIK :

Patrz instrukcja obsługi silnika.

DŹWIGNIA POZYCJI TRANSPORTOWEJ

Ta dźwignia zlokalizowana jest z lewej strony rączki kosiarki. Służy ona do podnoszenia części tnącej, np. przy przejazdach przez przeszkody.

Dociśnij dźwignię (1, Rys. 5) aż wskoczy na miejsce i zostanie zablokowana dźwignią (2, Rys. 5). W tym momencie element tnący jest odblokowany.

Chwyć ponownie dźwignię (1, Rys. 5) z dźwignią (2, Rys. 5) i zwolnij ją. W tym momencie element tnący jest zablokowany.

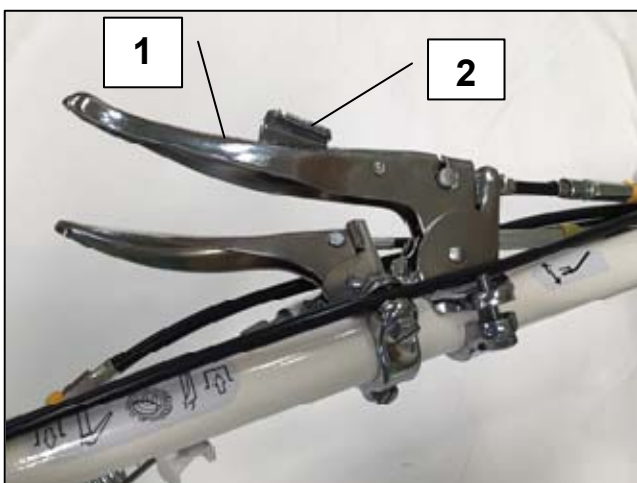

Rys. 5

UWAGA

Przy zablokowanych gąsienicach promień skrętu będzie nieci większy niż przy normalnym działaniu.

OSŁONA NOŻY (1, RYS. 6)

Ostrza obracają się z bardzo dużą prędkością wewnątrz osłony. Osłona zapobiega rozrzucaniu skoszonej trawy i ciał obcych.

PRZEDNIA OSŁONA (2, RYS. 6)

Podnosi się i opuszcza automatycznie w zależności od jakości trawy. Osłona zapobiega rozrzucaniu skoszonej trawy i ciał obcych.

OSŁONA BEZPIECZEŃSTWA (3, RYS. 6)

Osłona zapobiega rozrzucaniu skoszonej trawy i ciał obcych spod kosiarki.

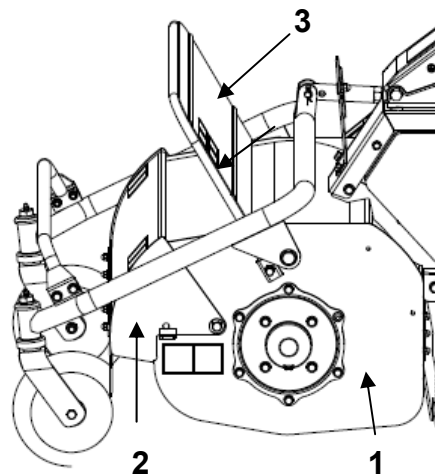

Rys. 6

⚠ OSTRZEŻENIE

Osłony pełnią bardzo ważną rolę w ochronie przed wyrzucanymi przez noże przedmiotami. **NIE ROZPOCZYNAJ PRACY** jeśli osłony nie są poprawnie założone. Postępuj według poniższych instrukcji.

1. Jeśli osłona noży, osłona przednia lub osłona bezpieczeństwa jest uszkodzona lub zdeformowana, przeprowadź jej naprawę lub wymień na nową.
2. **NIE ROZPOCZYNAJ PRACY** bez osłony przedniej lub osłony bezpieczeństwa.
3. **NIE ROZPOCZYNAJ PRACY** z zablokowaną osłoną przednią. Blokuj osłonę przednią tylko do wymiany noży lub czyszczenia wnętrza osłony.

PRACA



UWAGA

Sprawdź czy dokręcenie śrub jest zgodne z tabelą

Bezpieczeństwo było jednym z naszych głównych priorytetem podczas projektowania i produkcji tego urządzenia. Jednak zaniedbania użytkownika podczas korzystania z maszyny mogą zniweczyć nasze wysiłki. Prewencja ściśle zależy od troski i umiejętności użytkownika podczas korzystania i konserwacji maszyny. Najlepszą metodą zapewnienia bezpieczeństwa pozostaje ostrożny i wyszkolony użytkownik. Mamy nadzieję, że jesteś tego rodzaju użytkownikiem.

Użytkownik urządzenia jest odpowiedzialny za jego bezpieczne użytkowanie. Musi być wykwalifikowanym użytkownikiem specjalnie przeszkolonym do obsługi tego urządzenia. Zapoznaj się ze wskazówkami bezpieczeństwa. Ta maszyna została zaprojektowana do koszenia trawy. Nie jest przeznaczona do żadnej innej pracy. Nie jest przeznaczona do transportu innych narzędzi lub materiałów, które mogłyby ją uszkodzić i spowodować obrażenia użytkownika. Nie wolno jej używać do przewozu osób.



NIEBEZPIECZEŃSTWO

Nigdy nie używaj maszyny bez wcześniej przeprowadzonych wszystkich czynności konserwacyjnych, które opisano w rozdziale codziennej konserwacji.



UWAGA

Nigdy nie pozwalaj dzieciom oraz osobom nie przeszkolonym używać kosiarki. Upewnij się, że nikt nie stoi w pobliżu kosiarki podczas koszenia. Mogliby doznać obrażeń od ruchomych elementów maszyny. Nikt oprócz operatora nie może znajdować się na maszynie. Nigdy nie wkładaj dłoni pod osłonę przestrzeni tnącej.

URUCHOMIENIE SILNIKA

- Przetaw zawór paliwa do pozycji "ON".
- Upewnij się że noże są rozłączone, a dźwignia jazdy przestawiona do pozycji neutralnej « N ».
- Otwórz ssanie jeśli silnik jest zimny lub przestaw dźwignię przepustnicy do połowy jeśli silnik jest gorący.
- Pociągnij za linkę rozrusznika ręcznego.
- Po uruchomieniu się silnika, zamknij ssanie.
- Ustaw prędkość i przejedź kosiarką na miejsce koszenia.

KOSZENIE NA POCHYŁOŚCIACH

Koszenie na pochyłościach jest bardzo niebezpieczne. Dla własnego bezpieczeństwa, nigdy nie koś z boczny o pochyleniu większym niż 15° (HRC663) / 25° (HRC673 / 813). Zachowuj ostrożność również kosząc z boczny o mniejszym nachyleniu. Z powodu stanu podłoża kosiarka może się przechylić i przewrócić.



OSTRZEŻENIE

Niepotrzebne rozłączanie sprzęgła jazdy lub ustawianie dźwigni zmiany biegów w pozycji neutralnej na pochyłościach stwarza duże zagrożenie.

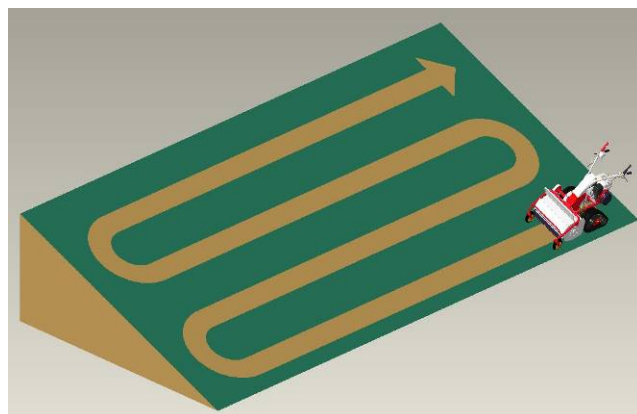

Rys. 7

KOSZENIE

- Uruchom silnik
- Dopasuj wysokość koszenia do potrzeb.

⚠ OSTRZEŻENIE

Nie zapominaj, że najlepiej jest kosić trawę regularnie. Pamiętaj, że stan maszyny pogarsza się gwałtownie podczas gorącej i suchej pogody. ostrze ustawione jest nisko, może uderzyć o podłoże i zostać uszkodzone. Odrzucane spod ostrza obiekty mogą spowodować obrażenia operatora, osób postronnych, lub spowodować uszkodzenie mienia.

- Zwiększ obroty silnika do maximum.
- Dociśnij dźwignię sprzęgła noży (1, Rys. 8) następnie powoli załącz dźwignię napięcia paska noży (2, Rys. 8).
- Rusz do przodu aby rozpocząć koszenie.
- Odpowiednia prędkość koszenia zależy od ilości i gęstości trawy. Zwykle zaleca się koszenie pomiędzy prędkością 1 i 2. Wysoka trawa powinna być koszona powoli, krótka może być koszona szybciej.

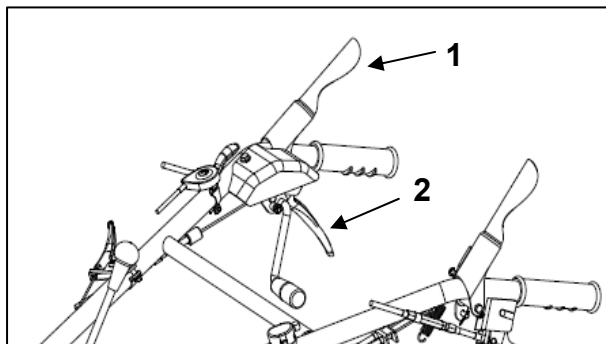

Rys. 8

⚠ UWAGA

Oczyść ścieżkę koszenia z przedmiotów obcych, kamieni, puszek, butelek i drutów czy innych kawałków metali, które mogą zostać pochwycone przez noże i wyrzucone spod obudowy. Mogą one spowodować obrażenia operatora lub osób postronnych.

JAK ZATRZYMAĆ KOSIARKĘ

- Zwolnij dźwignię sprzęgła jazdy oraz sprzęgła noży.
- Przetwórz dźwignię przepustnicy do pozycji "LO".
- Zatrzymaj silnik – włącznik zapłonu do pozycji "off".
- Zamknij zawór paliwa.
- Rozłącz świecę zapłonową.

⚠ UWAGA

Unikaj parkowania kosiarki na pochyłościach, parkuj kosiarkę na płaskim, twardym podłożu.

PRZECHOWYWANIE KOSIARKI

Dokładnie oczyść kosiarkę. Wykonaj zaprawki lakiernicze aby zapobiec korozji. Sprawdź ewentualne uszkodzenie, zużycie części, zainstaluj nowe części jeśli trzeba. Przeprowadź normalną konserwację kosiarki według tabeli czynności konserwacyjnych. Przechowuj kosiarkę w suchym, zabezpieczonym pomieszczeniu. Zdejmij fajkę świecy zapłonowej.

TRANSPORT

- Sprawdź czy elementy tnące są rozłączone.
- Sprawdź czy fajka świecy zapłonowej jest zdjęta.
- Sprawdź czy zawór paliwa jest zamknięty.

⚠ UWAGA

Uważaj na gorące powierzchnie kosiarki, szczególnie wokół silnika.

CZYNNOŚCI KONSERWACYJNE PODEJMOWANE PRZEZ UŻYTKOWNIKA

⚠ NIEBEZPIECZEŃSTWO

Przed rozpoczęciem jakichkolwiek czynności konserwacyjnych w kosiarce, zatrzymaj silnik i zdejmij fajkę ze świecy zapłonowej.

- Jeśli czynności konserwacyjne nie są wykonywane, może dojść do uszkodzeń maszyny oraz obrażeń operatora i osób postronnych. Takie uszkodzenia i obrażenia nie podlegają gwarancji.
- Codzienna konserwacja powinna być wykonywana przez użytkownika.
- Czynności konserwacyjne po pierwszych 20 h, 100 h i 300 h powinny zostać wykonane przez dilerów.
- Skontaktuj się z lokalnym dilerem w przypadku wystąpienia problemów z urządzeniem.
- Skontaktuj się z dystrybutorem krajowym w celu uzyskania listy lokalnych dilerów.

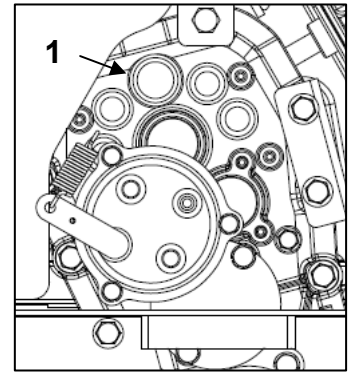

Rys. 9 A

CODZIENNA KONSERWACJA, PRZED ROZPOCZĘCIEM KOSZENIA

Poziom oleju w przekładni: sprawdź okienko rewizyjne (1, Rys. 9 A) z lewej strony przekładni.

Olej powinien być widoczny w okienku po przechyleniu maszyny do ok. 15%.

- Olej przekładniowy : SAE90 lub API GL-5
- Ilość oleju przekładniowego : 1.60L

W przypadku wymiany oleju wykręć śrubę spustową (2, Rys. 9 B) z prawej strony przekładni.

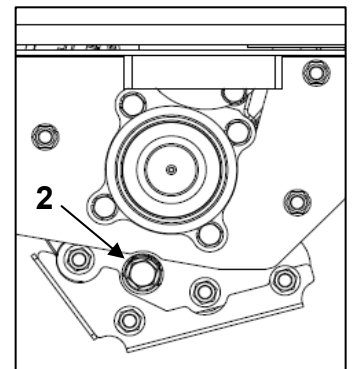

Rys. 9 B

Wymiana oleju w przekładni

Pierwsza : 20 godzin.

Później : co 100 godz. lub co rok, co nastąpi pierwsze.

PALIWO (RYS.10)

Sprawdź poziom paliwa w zbiorniku przed rozpoczęciem pracy. Sprawdź czy korek wlewu paliwa jest dokładnie dokręcony i czy nie ma wycieków. Używaj wyłącznie dobrej jakości benzyny bezołowiowej.

⚠ NIEBEZPIECZEŃSTWO

Przed uruchomieniem sprawdź czy zbiornik paliwa jest zakręcony, sprawdź ewentualne wycieki. Przed tankowaniem sprawdź czy w pobliżu nie ma źródeł ognia, iskier, papierosów.



Rys. 10

NAKLEJKI OSTRZEGAWCZE

• Sprawdź czy naklejki ostrzegawcze znajdują się na swoich miejscach. Wymień je na nowe jeśli są zużyte lub uszkodzone.

FILTR POWIETRZA

- Zdejmij pokrywę filtra powietrza i wyjmij dwu-elementowy wkład filtra.
- Zdejmij wkład piankowy z elementu papierowego.
- Oczyszcz wkład papierowy sprężonym powietrzem (patrz instrukcja obsługi silnika).
- Umyj wkład piankowy w wodzie z detergentem, następnie nasącz olejem (patrz instrukcja obsługi).
- Zainstaluj elementy filtra powietrza zgodnie z instrukcją obsługi silnika.

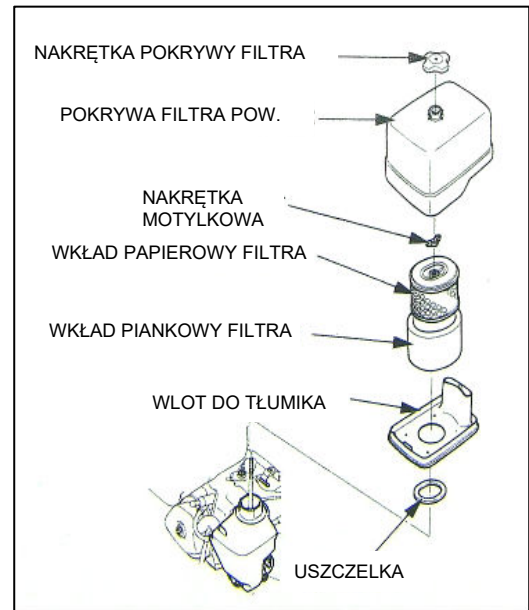

Rys. 12

POZIOM OLEJU SILNIKOWEGO :

- Patrz instrukcja obsługi silnika. Sprawdzaj przy zimnym silniku lub zatrzymanym przynajmniej 10 minut wcześniej na płaskim podłożu. Sprawdź za pomocą wskaźnika na korku wlewu oleju (1, Rys. 13). Odkręć korek, wytrzyj i włóż bez wkręcania. Sprawdź poziom. Powinien zawierać się między dwoma oznaczeniami.
- Olej silnikowy : SAE 10W30 lub klasy API SL
- Ilość oleju silnikowego : 1.28L

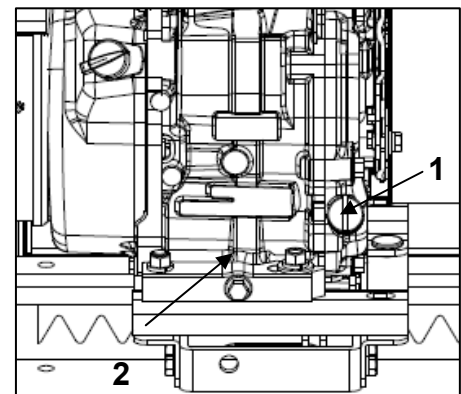

Rys. 13

W przypadku wymiany oleju, wykręć śrubę spustową (2, Rys. 13).

Wymiana oleju silnikowego

Pierwsza : po 20 godz..

Późniejsze: co 100 godz. lub co rok, co nastąpi pierwsze.

STAN OSTRZY I MOCOWANIA OSTRZY



UWAGA

Kontakt z ostrzami na bębnie może powodować obrażenia. Zawsze zakładaj rękawice robocze podczas czynności z ostrzami.

Sprawdź czy ostrza na bębnie są w dobrym stanie. Wymień zużyte lub uszkodzone elementy.

- Wymiana ostrzy : odkręć śrubę 6-kątną na bębnie.
- Sprawdź stan ostrza. Wymień jeśli jest zużyte, wygięte lub popękane.
- Odwróć ostrze jeśli pracująca krawędź tnąca jest już zużyta aby użyć drugiej krawędzi.
- Sprawdź czy wszystkie ostrza na bębnie są dobrze przykręcone i są w dobrym stanie.
- Sprawdź moment dokręcenia śrub 6-katnych zgodnie z tabelą na końcu instrukcji.



Rys. 14

UWAGA

Używaj wyłącznie oryginalnych części zamiennych OREC. Inne części mogą stwarzać zagrożenie dla zdrowia twojego i osób postronnych oraz uszkodzić urządzenie.

Jeśli wystąpią wibracje. Jeśli wyczujesz wibracje na ręczce kosiarki, sprawdź noże. Wibracje mogą doprowadzić do poluzowania śrub i nakrętek, i spowodować popękanie stalowych elementów urządzenia.

DOKRĘCENIE ŚRUB I NAKRĘTEK

- Sprawdź dokręcenie wszystkich śrub i nakrętek zgodnie z tabelką na końcu instrukcji. Wibracje kosiarki mogą powodować poluzowanie śrub i nakrętek.

SMAROWANIE :

- Nasmaruj oś przednich kół (1, Rys. 15) smarem NLGI N°2.
- Nasmaruj wskazane punkty (G, Rys. 16,17) lekkim olejem.



Rys. 15

LUZY CIĘGIEN :

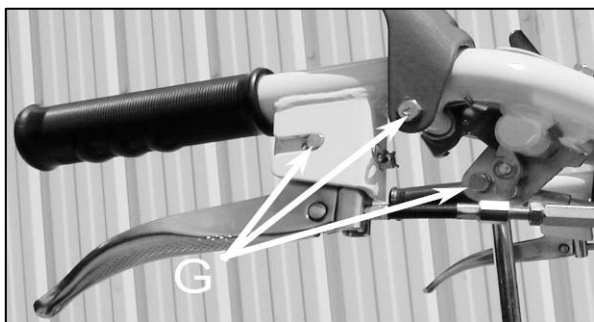

Rys. 16



Rys. 17

Cięgna przekładni :

• Jeśli kosiarka nie zatrzymuje się po zwolnieniu dźwigni sprzęgła jazdy, przeprowadź regulację naprężenia cięgna w następujący sposób: odkręć nakrętkę kontruującą (A, Rys. 18) i poluzuj nakrętkę (B, Rys. 18). Sprawdź działanie kosiarki. Jeśli trzeba przeprowadź regulację jeszcze raz. Gdy regulacja jest zakończona, dokręć nakrętkę kontruującą (A, Rys. 18) na śrubie (B, Rys. 18).

• Jeśli kosiarka nie rusza po wciśnięciu dźwigni sprzęgła jazdy, przeprowadź regulację naprężenia cięgna w następujący sposób: odkręć nakrętkę kontruującą (C, Rys. 18) i poluzuj nakrętkę (D, Rys. 18). Sprawdź działanie kosiarki. Jeśli trzeba przeprowadź regulację jeszcze raz. Gdy regulacja jest zakończona, dokręć nakrętkę kontruującą (C, Rys. 18) na śrubie (D, Rys. 18).

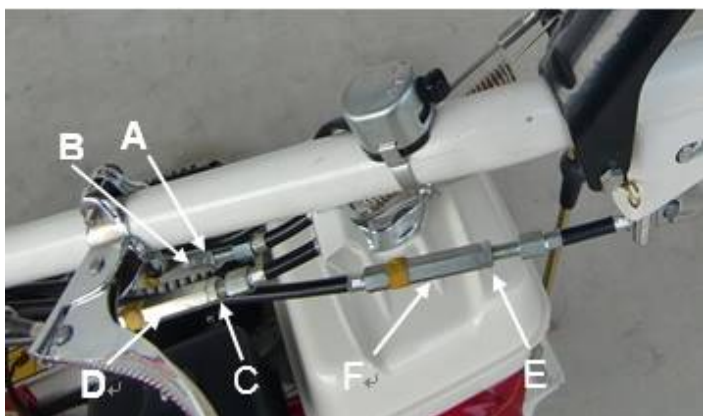

Rys. 18

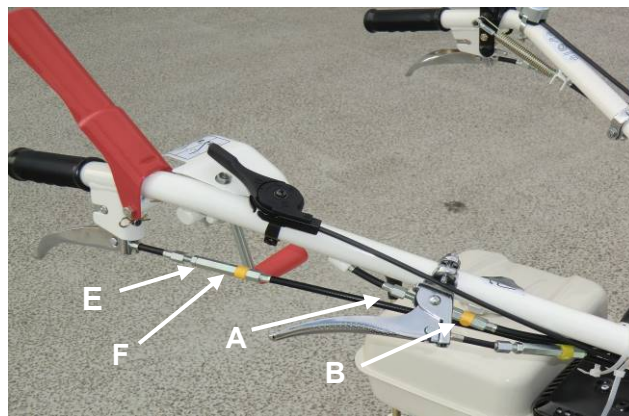

Rys. 19

Cięgno noży :

- Jeśli ostrza nie zatrzymują się po zwolnieniu dźwigni ostrzy, przeprowadź regulację naprężenia cięgna w następujący sposób: odkręć nakrętkę kontruującą (A, Rys. 19) poluzuj nakrętkę (B, Rys. 19). Sprawdź działanie kosiarki. Jeśli trzeba przeprowadź regulację jeszcze raz. Gdy regulacja jest zakończona, dokręć nakrętkę kontruującą (A, Rys. 19) na śrubie (B, Rys. 19).

- Jeśli ostrza nie zaczynają się obracać po wciśnięciu dźwigni przekładni, przeprowadź regulację naprężenia cięgna w następujący sposób: odkręć nakrętkę kontruującą (A, Rys. 19) i dokręć nakrętkę (B, Rys. 19). Sprawdź działanie kosiarki. Jeśli trzeba przeprowadź regulację jeszcze raz. Gdy regulacja jest zakończona, dokręć nakrętkę kontruującą A, Rys. 19) na śrubie (B, Rys. 19).



Hamulec ostrzy połączony jest do cięgna ostrzy. Sprawdź czy hamulec ostrzy pracuje poprawnie jeśli wykonujesz regulację cięgna ostrzy.

Cięgna dźwigni kierunku jazdy :

Jeśli gąsienice nie blokują się po wciśnięciu dźwigni kierunku jazdy, postępuj jak poniżej:

- Odkręć nakrętkę kontruującą (E, Rys. 18,19).
- Dokręć lub poluzuj nakrętkę (F, Rys. 18,19) .
- Sprawdź działanie kosiarki.
- Jeśli potrzeba wykonaj regulację ponownie.
- Dokręć nakrętkę kontruującą "E" na śrubie regulacyjnej "F".

Cięgno regulacji kierownicy (prawo, lewo, góra, dół)

Jeśli sterowanie rączką kierownicy kosiarki nie działa poprawnie, wykonaj regulację :

- jeśli ciężko odblokować kierownicę, odkręć nakrętkę kontruującą (A, Rys. 20,21), następnie odkręć śrubę regulacyjną B aby zwiększyć naprężenie cięgna. Po zakończonej regulacji, dokręć z powrotem nakrętkę kontruującą A.
- jeśli nie można poprawnie zablokować kierownicy, odkręć nakrętkę kontruującą (A, Rys. 20,21), następnie wkręć śrubę regulacyjną B aby zmniejszyć naprężenie cięgna. Po zakończonej regulacji, dokręć z powrotem nakrętkę kontruującą A.



Rys. 20



Rys. 21

REGULACJA PASKÓW:



OSTRZEŻENIE

Poluzowany pasek może się ślizgać i szybko ulec zużyciu, zbyt mocno naprężony pasek może spowodować uszkodzenie łożysk.

- Sprawdź stan paska, czy nie jest popękany lub zużyty. Wymień jeśli trzeba.

Pasek przenoszący napęd z silnika na przeciwwał

- Zatrzymaj silnik i zdejmij fajkę świecy zapłonowej, włącz sprzęgło noża.
- Odkręć 3 śruby osłony aby dostać się do pasków.
- Naciśnij pasek palcem (A, Rys. 22) pasek powinien ugiąć się od 10 do 12 mm. Jeśli pasek nie ugina się prawidłowo, przeprowadź ponownie „regulację naprężenia cięgna”.
- Sprawdź czy osłony paska (B, Rys. 22) znajdują się 3 do 4 mm od napiętego paska.
- Jeśli trzeba, wyreguluj osłony pasków w następujący sposób: odkręć śrubę (C, Rys. 22) i wyreguluj osłony paska i przykręć śrubę z powrotem.
- Zamontuj osłonę paska za pomocą trzech śrub.

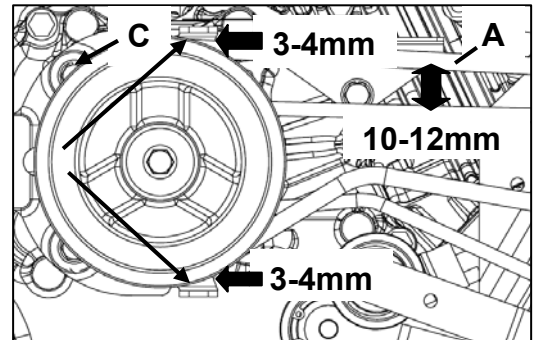

Rys. 22

Pasek przenoszący napęd z przeciwwału na bijak/bęben

- Zatrzymaj silnik i zdejmij fajkę świecy zapłonowej.
- Odkręć 2 śruby osłony aby dostać się do paska.
- Naciśnij pasek palcem (F, Rys. 23) pasek powinien ugiąć się od 3 do 5 mm. Jeśli pasek nie ugina się prawidłowo, Wykonaj regulację śrubami (A, Rys. 23) i (B, Rys. 23)
- Zamontuj osłonę paska za pomocą dwóch śrub.

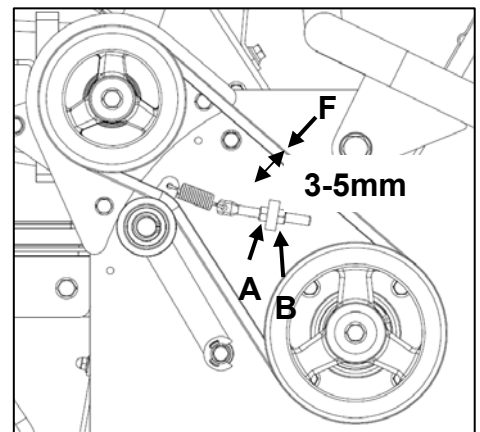

Rys. 23

Regulacja paska przekładni

- Zatrzymaj silnik i zdejmij fajkę świecy zapłonowej, włącz sprzęgło napędu.
- Odkręć 3 śruby osłony aby dostać się do pasków.
- Naciśnij pasek palcem (A, Rys. 24) pasek powinien ugiąć się od 12 to 14 mm. Jeśli pasek nie ugina się prawidłowo, przeprowadź ponownie „regulację naprężenia cięgna”.
- Zamontuj osłonę paska za pomocą trzech śrub.

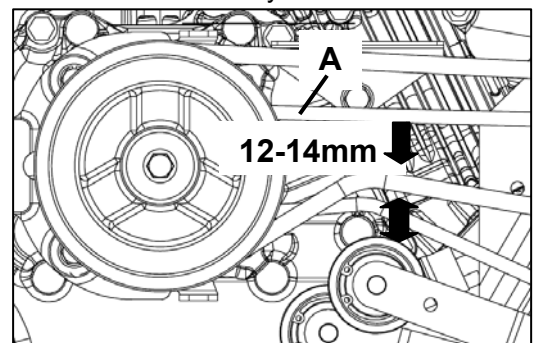

Rys. 24

HAMULEC NOŻY :



OSTRZEŻENIE

Co miesiąc sprawdzaj hamulec noży (1, Rys. 25), sprawdzaj czas zatrzymania się noży po zwolnieniu dźwigni sprzęgła noży. Jeśli zajmuje to więcej niż 7 sekund, skontaktuj się natychmiast z autoryzowanym serwisem w celu sprawdzenia systemu hamulców noży.

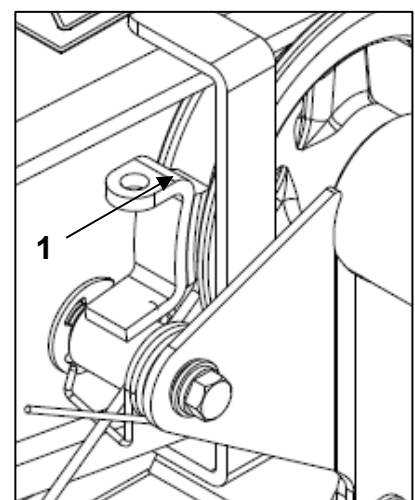

Rys. 25

REGULACJA GĄSIENIC



Początkowo gąsienice są rozciągnięte i stopniowo dopasowują się do koła zębatego.

Jeśli naprężenie gąsienic nie jest prawidłowe, gąsienice mogą spaść, lub ich żywotność może zostać skrócona. Wyreguluj napięcie gąsienic w następujący sposób.

Kontroluj napięcie gąsienic co 50 godzin pracy.

1. Zdejmij osłonę gąsienic i śruby.
2. Poluzuj nakrętkę kontruującą (A, Rys. 27) znajdującą się z tyłu maszyny.
3. Przekręć śrubę regulacyjną (B, Rys. 27) zgodnie z ruchem wskazówek zegara aby zwiększyć naprężenie lub przeciwnie do ruchu wskazówek aby je zmniejszyć.
4. Luz pasa gąsienicy powinien wynosić pomiędzy 10 a 20 mm po naciśnięciu ręką.
5. Wyreguluj napięcie gąsienic, gąsienice po obu stronach powinny być jednakowo wyregulowane.
6. Po regulacji, zablokuj nakrętkę kontruującą i załóż osłonę gąsienic.

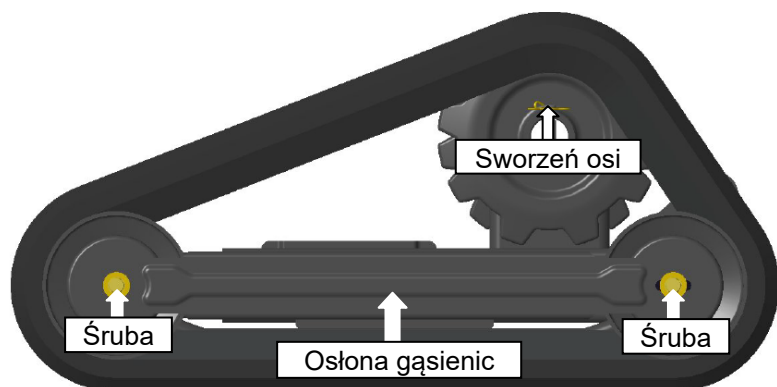

Rys. 26

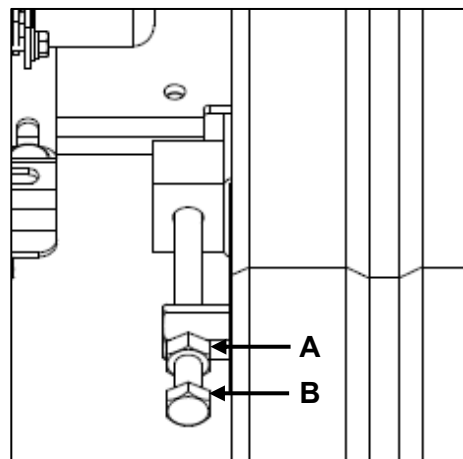

Rys. 27

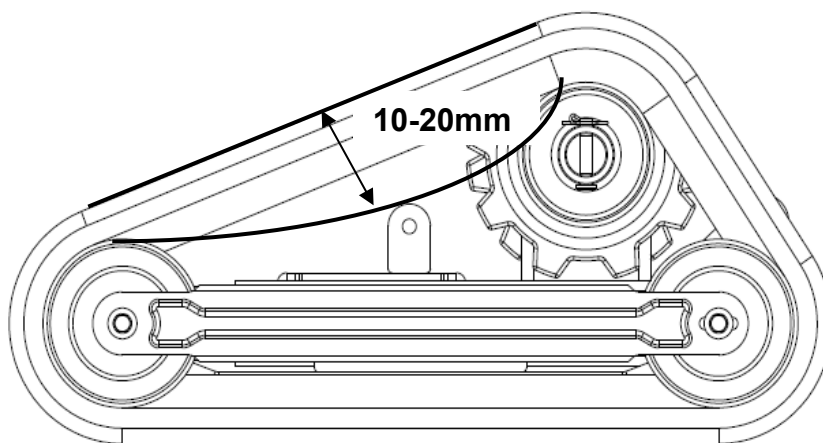

Rys. 28

HARMONOGRAM DZIAŁAŃ KONSERWACYJNYCH

Wypadki czy uszkodzenia mogą zaistnieć jeśli nie będziesz kontrolował stanu i serwisował urządzenia. Sprawdzaj i serwisuj z częstotliwością podaną poniżej aby utrzymać kosiarkę w dobrym stanie.

* W kwestiach dotyczących silnika, patrz instrukcja obsługi silnika.

Częstotliwość : D / Codziennie
M / Co miesiąc
Y / Co rok

ELEM.	KONTROLA	SZCZEGÓŁY	CZĘSTOTLIWOŚĆ		
			D	M	Y
Pasek	Napięcie	Czy napięcie paska jest prawidłowe	<input type="radio"/>	<input type="radio"/>	<input type="radio"/>
	Uszkodzenia, plamy, zabrudzenia	Czy nie ma pęknięć, uszkodzeń, nadmiernego zanieczyszczenia.		<input type="radio"/>	<input type="radio"/>
Przekładnia	Dziwne dźwięki i nagrzewanie	Czy nie słychać dziwnych dźwięków i nie obserwujesz nagrzewania.		<input type="radio"/>	<input type="radio"/>
	Wskaźnik poziomu oleju i zabrudzenie oleju	Czy poziom oleju jest odpowiedni i czy olej nie jest nadmiernie zabrudzony.			<input type="radio"/>
	Wyciek oleju	Czy nie ma widocznych wycieków oleju spod uszczelnień.	<input type="radio"/>	<input type="radio"/>	<input type="radio"/>
Rama	Pęknięcia, deformacje śruby i nakrętki	Czy nie ma pęknięć i deformacji Czy śruby i nakrętki są na miejscu i dokręcone.		<input type="radio"/>	<input type="radio"/>
Oslona	Pęknięcia, deformacje, korozja	Czy nie ma pęknięć, deformacji i korozji.			<input type="radio"/>
Pokrywa	Uszkodzenie, defekty, braki	Czy nie ma uszkodzeń, defektów, braków.	<input type="radio"/>	<input type="radio"/>	<input type="radio"/>
Dźwignie Ciężna Gąsienice	Uszkodzenie, poluzowanie, braki szpilek	Czy nie ma widocznych uszkodzeń, luzów. Czy szpilki są na miejscu.	<input type="radio"/>	<input type="radio"/>	<input type="radio"/>
	Napięcie (gąsienice)	Czy napięcie jest prawidłowe	<input type="radio"/>	<input type="radio"/>	<input type="radio"/>
	Pęknięcia, uszkodzenia, zużycie	Czy nie ma pęknięć, uszkodzeń, oznak zużycia	<input type="radio"/>	<input type="radio"/>	<input type="radio"/>
	Zakleszczone kawałki metalu, kamienie itp.	Czy nie ma zakleszczonych kawałków metalu, kamieni itp.	<input type="radio"/>	<input type="radio"/>	<input type="radio"/>
	Poluzowanie lub braki śrub i nakrętek	Czy śruby i nakrętki są na miejscu i dokręcone	<input type="radio"/>	<input type="radio"/>	<input type="radio"/>
	Nietypowe dźwięki i luzy	Czy nie ma luzów i spowodowanych tym nietypowych dźwięków.		<input type="radio"/>	<input type="radio"/>
Ostrza obrotowe	Uszkodzenie i wyważenie noży	Czy ostrza nie są uszkodzone, uszczypane, popękane lub wygięte. Czy ostrza są wyważone.	<input type="radio"/>	<input type="radio"/>	<input type="radio"/>
	Poluzowanie śrub mocujących	Czy śruby mocujące ostrza są na miejscu i są dobrze dokręcone	<input type="radio"/>	<input type="radio"/>	<input type="radio"/>
	Oslona ostrzy	Czy nie ma pęknięć, deformacji i korozji		<input type="radio"/>	<input type="radio"/>
Naklejki	Uszkodzenia	Czy wszystkie naklejki są na miejscu i są czytelne.		<input type="radio"/>	<input type="radio"/>

ROZWIĄZYWANIE PROBLEMÓW

Jeśli napotkasz problemy opisane poniżej, skorzystaj z “rozwiązań” i podejmij odpowiednie działanie.

* Dla silnika, patrz instrukcja obsługi silnika.

PROBLEM	POTENCJALNA PRZYCZYNA	ROZWIĄZANIE
Ścięta trawa nie jest dobrze odprowadzana.	Trawa jest mokra.	Poczekaj aż trawa obeschnie.
	Trawa jest wysoka.	Najpierw skoś z wyżej ustawionymi nożami.
	Wysokość koszenia jest za mała.	Zwiększ wysokość koszenia.
	Obroty silnika są za małe.	Zwiększ obroty silnika do max.
	Prędkość koszenia jest za duża.	Zmniejsz prędkość koszenia.
Nie cała trawa zostaje skoszona.	Prędkość koszenia za duża.	Zmniejsz prędkość koszenia.
	Obroty silnika za niskie.	Zwiększ obroty do max.
	Noże są tępe.	Wymień noże na nowe.
	Ścinki trawy utknęły wewnątrz osłony.	Oczyść wewnątrz osłony noży z zalegającej trawy.
	Trawa jest wysoka.	Najpierw skoś z wyżej ustawionymi nożami.
Noże wbijają się w podłoże.	Wysokość cięcia za mała.	Zwiększ wysokość cięcia.
	Prędkość skręcania za duża.	Skręcaj powoli.
	Podłoże ma pofalowany kształt.	Zmień kierunek koszenia.
	Podłoże jest wyboiste, ma wiele dołków i górtek.	Zwiększ wysokość koszenia.
	Ostrze jest wygięte lub zdeformowane.	Wymień ostrze na nowe.
Paski się ślizgają.	Napięcie paska jest za małe.	Wyreguluj napięcie paska.
	Obce obiekty utknęły wewnątrz obudowy bębna.	Oczyść wewnątrz osłony.
	Trawa zablokowała koło pasowe.	Oczyść koło pasowe.
	Pasek jest zużyty.	Wymień pasek na nowy.
Nie można zmienić prędkości koszenia.	Położenie przekładni jest nieprawidłowe.	Wyreguluj cięgno zmiany.
	Przekładnia jest uszkodzona.	Napraw przekładnię.
Występują duże vibracje.	Ostrza są źle wyważone.	Wymień wszystkie noże.
	Nóż jest uszkodzony.	Wymień nóż na nowy.
	Bęben noży jest wygięty.	Wymień komplet bębna noży na nowy.
	Pasek jest uszkodzony.	Wymień pasek na nowy.
	Zainstalowane są jednocześnie nowe i stare noże.	Nie instaluj nowych i używanych noży w jednym czasie.
	Trawa utknęła na bębnie noży.	Usuń trawę blokującą bęben.
Obciążenie koszeniem zbyt duże.	Obroty silnika za małe.	Zwiększ do max. obroty silnika.
	Prędkość koszenia jest za duża.	Zmniejsz prędkość.
	Wał noży jest oblepiony trawą.	Oczyść noże.
	Trawa jest wysoka.	Najpierw skoś z wyżej ustawionymi nożami.
	Wysokość cięcia jest za niska.	Zwiększ wysokość koszenia.
Opony się ślizgają.	Podłoże jest miękkie.	Poczekaj aż podłoże obeschnie.
Korek wlewu oleju wyskakuje.	Zbyt dużo oleju przekładniowego (zbyt duże ciśnienie wewnętrzne)	Odejmij oleju w przekładni do zalecanego poziomu.

* Jeśli masz jakieś pytania lub któryś z punktów jest niezrozumiały, skontaktuj się z dilerem.

MOMENTY DOKRĘCENIA (Nm)

Rozmiar śruby (mm)	Oznaczenie na główce śruby					
	4		7	8	9	11
	Lub	bez				
3	0.3~0.5		---	---	---	---
4	0.8~1.0		---	---	---	---
5	2.5~3.4		5.4~6.4	6.4~7.4	6.4~7.4	8.8~9.8
6	4.9~6.9		9.8~11.8	11.8~13.7	11.8~13.7	14.7~16.7
8	11.8~16.7		24.5~29.4	29.4~34.3	34.3~36.2	36.3~41.2
10	20.6~29.4		39.2~44.1	49~53.9	49~53.9	72.6~82.4
12	44.1~53.9		83.4~93.2	93.2~107.9	93.2~107.9	122.6~137.3
14	63.7~78.5		117.7~132.4	132.4~147.1	147.1~166.7	205.9~225.6
16	88.3~107.9		152~171.6	176.5~196.1	215.8~245.2	313.8~343.2
18	117.7~137.3		205.9~235.4	245.2~274.6	313.8~343.2	441.3~470.7
20	147.1~166.71		235.4~274.6	313.8~353	441.3~480.5	617.8~657.1
22	176.5~205.9		421.7~451.1	539.4~578.6	608~647.2	843.4~882.6
24	235.4~264.8		539.4~568.8	706.1~745.3	784.5~823.8	1098.4~1137.6

DEKLARACJA ZGODNOŚCI WE (tłumaczenie)

Nazwa i pełen adres producenta : OREC CO LTD 548-22
HIYOSHI HIROKAWA-MACHI
YAME-GUN FUKUOKA JAPAN
S.A.T. sarl - Force 7 – ZA –
38110 ROCHETOIRIN France
posiadacz dokumentacji technicznej
kosiarka prowadzona przez pieszego

Przeznaczenie : OREC
Marka : HRC673
Typ :
Numer seryjny :
Silnik :
- Producent : HONDA
- typ : GX270
- Moc : 6,3 kW
Szerokość koszenia : 650 mm
Zgodność z Dyrektywami : 2000/14/EC, 2006/42/EC, 2014/30/UE
Ocena zgodności : 2006/42/EC Annex VIII
Zmierzony poziom mocy akustycznej : 101.8 dB(A)
Gwarantowany poziom mocy akustycznej : 102.3 dB(A)
Ocena zgodności : 2000/14/EC Annex V
Poziom ciśnienia akustycznego w uszach operatora : 89.9 dB(A)
Zastosowane normy zharmonizowane : EN ISO 12733-2009, EN ISO 3744-2011
EN ISO 3746-2011, EN ISO 1032/A1- -2008
EN ISO 20643-2008

Wykonano w: Fukuoka, 19 października, 2018

Podpis : Haruhiko Imamura 
Stanowisko : Dyrektor Zarządzający

POMIARY WIBRACJI

Marka : OREC Typ : Kosiarka prowadzona przez pieszego
Silnik : GX270 ---HRC673

Miejsce pomiaru	HRC673
100mm od krawędzi rączki (Lewa strona)	3,64 m/s ²
100mm od krawędzi rączki (Prawa strona)	3,15 m/s ²

WARUNKI GWARANCJI

Każdy nowy produkt produkowany przez OREC posiada gwarancję pod następującymi warunkami. Gwarancja dotyczy uszkodzeń części z powodu wad montażowych i konstrukcyjnych lub / i materiału, który można przypisać producentowi. Gwarancja jest ważna przez okres jednego roku i dotyczy urządzeń użytkowanych zgodnie z Instrukcją obsługi.

1° Niniejsza gwarancja ogranicza się do wymiany wadliwych części w ciągu jednego roku od daty zakupu maszyny. Gwarancja jest ograniczona do części, które zostały wcześniej pokazane i uznane przez OREC.

2° Każda część objęta roszczeniem gwarancyjnym musi zostać zwrócona do OREC w celu poddania kontroli, naprawy lub wymiany. Część (części) muszą zostać zwrócone z opłaconym transportem i musi im towarzyszyć dowód zakupu. Część (części) muszą być zapakowane z największą starannością, aby zapewnić ich ochronę podczas transportu.

3° Maszyna nie może być naprawiana ani serwisowana przez nikogo bez wcześniejszej autoryzacji OREC. Maszyna nie może być uszkodzona podczas wypadku drogowego, nieodpowiednio traktowana lub niewłaściwie używana.

Niniejsza gwarancja nie zobowiązuje OREC lub jej dystrybutora do zwrotu kosztów naprawy lub kosztów transportu osobie zajmującej się naprawami.

ŻADNA INNA GWARANCJA NIE ZNAJDUJE ZASTOSOWANIA DO TEGO URZĄDZENIA Z WYŁĄCZENIEM PRZEPISÓW PRAWA. OREC NIE PONOSI ODPOWIEDZIALNOŚCI ZA JAKIEKOLWIEK SZKODY LUB KOSZTY SPOWODOWANE PRZEZ MASZYNĘ, NA PRZYKŁAD:

1. KOSZTY WYNAJMU
2. STRATY W OBROTACH
3. KOSZTY WYMIANY MASZYNY

OREC NIE PODEJMUJE INNYCH ZOBOWIĄZAŃ I NIE UPOWAŻNIA NIKOGO DO PODJĘCIA INNYCH ZOBOWIĄZAŃ NIŻ TYCH WYMIENIONYCH W 3 POWYŻSZYCH PARAGRAFACH.

Aby poznać nazwę swojego lokalnego dilera, zgłoś się do: OREC.

NOTATKI

.....

.....

.....

.....

.....

.....

.....

.....

.....

.....

.....

.....

.....

.....

.....

.....

.....

.....

.....

.....

.....

.....

.....